

仕様

1) 外形寸法

●KBS800PR装着機

単位：mm

全幅：3200

シュー幅：600

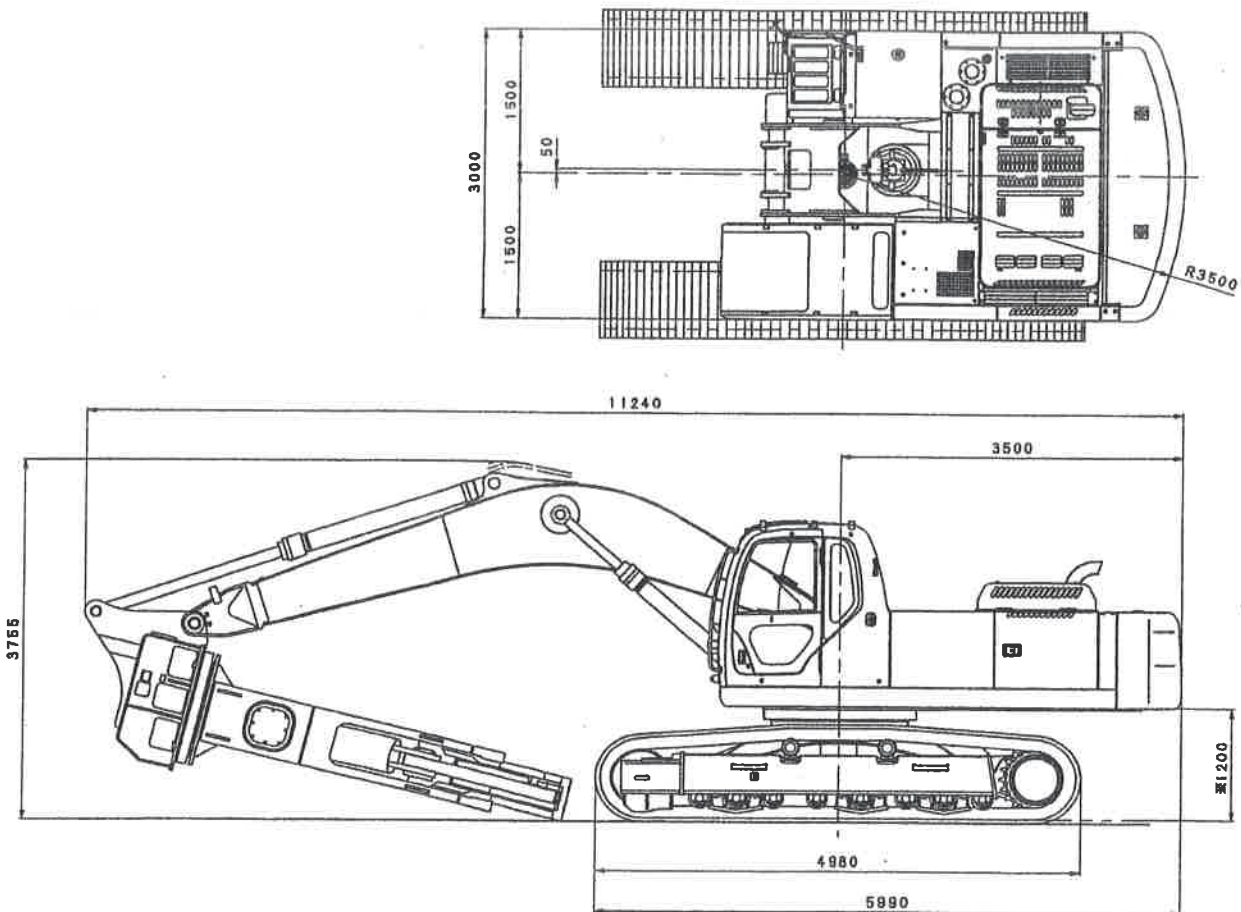

注記：※印寸法は、シューラグ高さを含まません。

2) 主要諸元

●質量

単位：kg

項目	機種	KBS800PR装着機
全装備重量		40910
本体		29180 SK350LC-6E (増量ウエイト付)
アタッチメント		4280 (6.5mブーム、アームシリンダ付)
解体機		7450

【仕様編】

●鋼材切断ニブラー

モデル	KBS800PR	
先端最大開口幅 (mm)	830	
掴み力/切断力 kN (tf)	先端	1569 (160)
	カタタ奥	6786 (692)
使用圧力 MPa (kgf/cm ²)	31.4 (320)	
質量 (kg)	7450	

